



DE Montageanleitung

EN Assembly instructions

IT Istruzioni di Assemblaggio

FR instructions de montage

ES Instrucciones de montaje



Sonnenschirm Parasol

Manufacturer

Company: Changsha Sekey Electronic Commerce, Co., Ltd.
Address: Room 8413-24, 4/F, Building 2, Section 369, Xiangjiang North Road, Qingzhu Street,
Kaifu District, Changsha City, Hunan, China
Contact: info@sekeymall.com

Salcar GmbH

Address: An der Hebemärchte 6, 04316 Leipzig, Germany
Email: info@salcar.de
Tel: 0341 25257850

Warning and Safety Guide :

- Please keep this product away from reach of children to avoid any possible danger.
- Por favor, mantenga este producto fuera del alcance de los niños para evitar cualquier peligro posible.
- Veuillez garder ce produit hors de portée des enfants pour éviter tout danger possible.
- Si prega di tenere questo prodotto fuori dalla portata dei bambini per evitare qualsiasi possibile pericolo.
- Bitte halten Sie dieses Produkt von Kindern fern, um mögliche Gefahren zu vermeiden.



Wichtig! Lesen Sie diese Anweisung sorgfältig vor der Montage! Bewahren Sie sie für eine zukünftige Bedienung auf!

Important !Read before assembling!Retain for future reference!

Important! Lire avant de montage! Conservez pour la référence future!

Importante! Leggere prima di assemblare! Tenere per il futuro!

¡Importante! ¡Leer antes de montar! ¡Guardar para futuras referencias!

EN

Dear customer

Keep these instructions for future reference . if you give this product to someone else ,remember to pass on these assembly instructions.
We hope you will be entirely satisfied with your purchase.

Your sekey team.**For your safety !**

- 1.We recommend you not to use this umbrella in windy, rainy or snowy weather! The product may get damaged. Disassemble in time in case of bad weather conditions.
- 2.When adjusting the umbrella position, no further person or objects may be located underneath the umbrella.
- 3.Do not hang anything on the bar (breaking and injury danger).
- 4.The umbrella may not be closed in tilted position.
- 5.Immediately set tilted umbrella straight and close in case of approaching wind.
6. Ensure that the umbrella is set on a solid, level base.
- 7.Never use the umbrella for protection in severe weathers.
- 8.Never leave children unsupervised. The umbrella is no toy. Make sure that your kids don't climb on it. It might fall over!
9. Never leave an opened umbrella unsupervised.
10. keep the umbrella away from sources of heat and open flames (such as garden patio heaters, barbecues, etc.).

Intended use

The umbrella is designed for private use and is not suitable for commercial purposes.

Care and storage

1. Please notice before storage that the umbrella has been dried well and is clean.
2. Clean the umbrella with a mild cleaning agent. Thereafter, dry it well. Use mild soap to remove smudginess as well. Never use cleaner containing solvent. These bleach the fabric and damage the fabric.
3. Note: To avoid possible damages, never use alkaline or acidic cleaners as well as steam cleaners to clean the umbrella.
4. Store the umbrella at a dry place with good wind protection and ventilation.

Unpacking and disposal

Carefully remove all packaging material and dispose of it in the proper manner. Take care not to accidentally throw away any assembly material.

DE

Sehr geehrter Kunde

bewahren Sie diese Anweisungen zum späteren Nachschlagen auf. Wenn Sie dieses Produkt an Dritte weitergeben, denken Sie daran, diese Montageanleitung weiterzugeben.
Wir hoffen, dass Sie mit Ihrem Kauf zufrieden sein werden.

Ihr Sekey Team.**Für Ihre Sicherheit !**

- 1.Wir empfehlen Ihnen, diesen Sonnenschirm nicht bei windigem, regnerischem oder schneebedecktem Wetter zu benutzen! Das Produkt kann beschädigt werden. Bei schlechtem Wetter rechtzeitig abbauen.
- 2.Bei der Einstellung der Schirmposition dürfen sich keine weiteren Personen oder Gegenstände unter dem Schirm befinden.
3. Hängen Sie nichts an die Stange (Bruch- und Verletzungsgefahr).
- 4.Der Schirm darf nicht in gekippter Position geschlossen werden.
5. Stellen Sie den geneigten Schirm sofort auf und schließen Sie ihn bei Gefahr von Unwetter.
6. Stellen Sie sicher, dass der Schirm auf einer festen, ebenen Unterlage steht.
7. Benutzen Sie den Schirm niemals zum Schutz bei starkem Wetter.
8. Lassen Sie Kinder niemals unbeaufsichtigt. Der Sonnenschirm ist kein Spielzeug. Stellen Sie sicher, dass Ihre Kinder nicht darauf klettern. Es könnte umfallen!
9. Lassen Sie niemals einen geöffneten Schirm unbeaufsichtigt.
10. Halten Sie den Schirm fern von Hitzequellen und offenen Flammen (wie z. B. Garten Terrassen Heizungen, Grillgeräte, etc.).

Für Ihre Sicherheit

Der Schirm ist für den privaten Gebrauch bestimmt und nicht für kommerzielle Zwecke geeignet.

Pflege und Lagerung

1. Bitte beachten Sie vor der Einlagerung, dass der Schirm gut getrocknet und sauber ist.
2. Reinigen Sie den Schirm mit einem milden Reinigungsmittel. Danach lassen Sie es gut trocknen. Verwenden Sie milde Seife, um auch Schmutz zu entfernen. Verwenden Sie niemals lösungsmittelhaltiges Reinigungsmittel. Diese bleichen und beschädigen den Stoff.
3. Hinweis: Verwenden Sie zur Reinigung des Sonnenschirms niemals alkalische oder säurehaltige Reinigungsmittel sowie Dampfreiniger, um mögliche Schäden zu vermeiden.
4. Lagern Sie den Regenschirm an einem trockenen Ort mit gutem Windschutz und Belüftung.

Auspacken und Entsorgen

Entfernen Sie vorsichtig das Verpackungsmaterial und entsorgen Sie es ordnungsgemäß. Achten Sie darauf, dass Sie kein Montagematerial versehentlich wegwerfen.

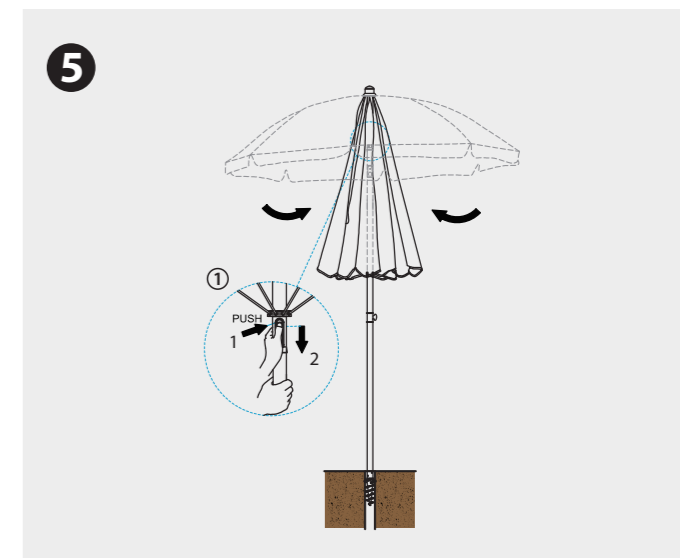
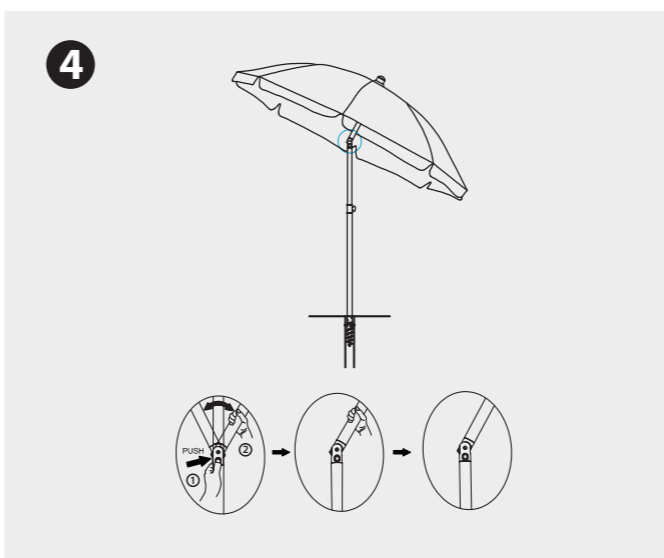
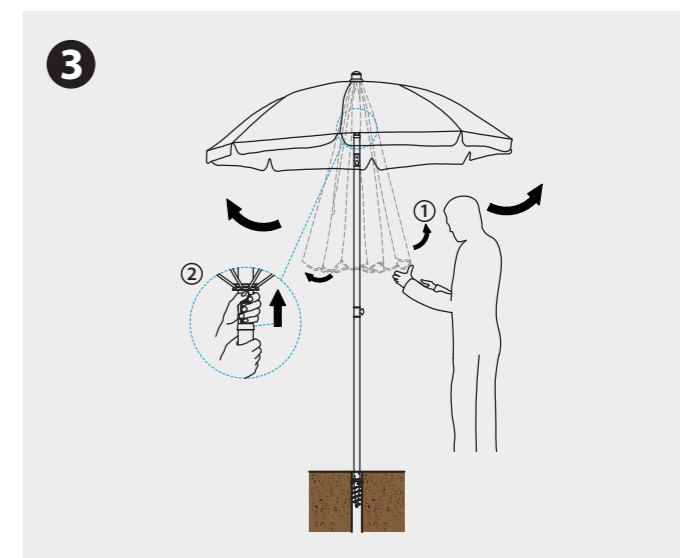
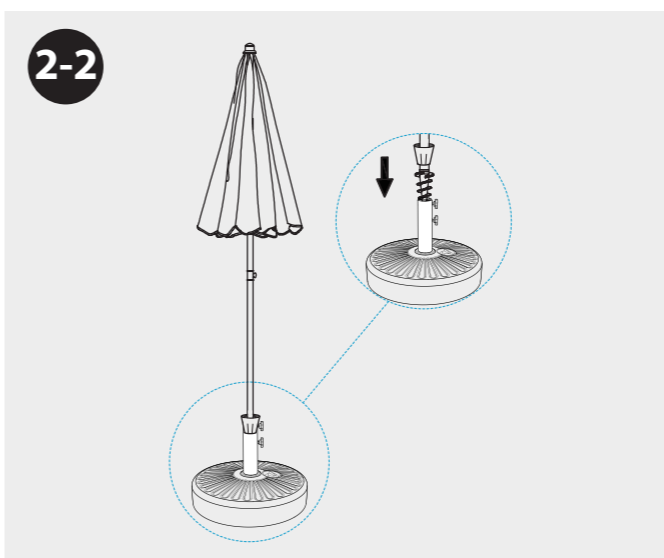
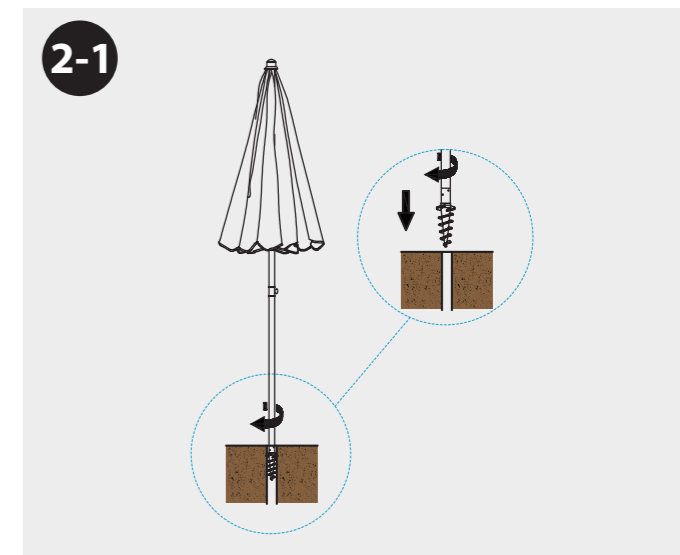
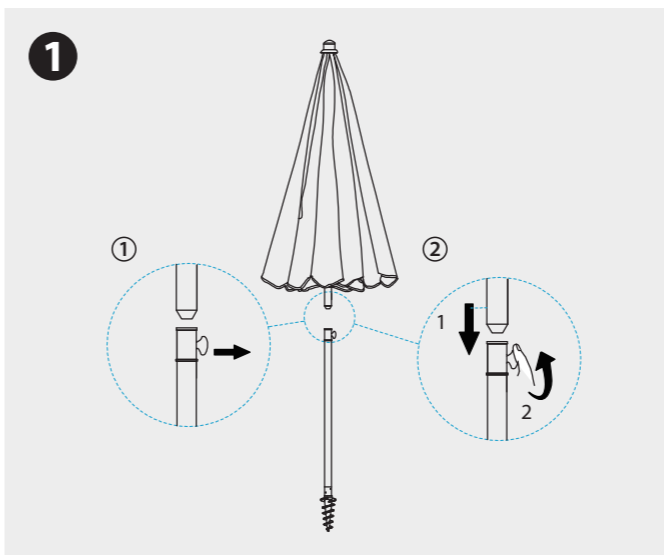

FR

Cher client

Conservez ces instructions pour la référence future. Si vous donnez ce produit à quelqu'un d'autre, n'oubliez pas de transmettre ces instructions de montage.

Nous espérons que vous serez entièrement satisfait de votre achat.

Votre équipe de sekey.**Pour votre sécurité !**

1. Nous vous recommandons de ne pas utiliser ce parapluie sous le temps venteux, pluvieux ou neigeux! Le produit peut être endommagé. Démontez à temps en cas de mauvaises conditions météorologiques.
2. Lors de l'ajustement de la position du parapluie, aucune personne ou objet ne peut être placé sous le parapluie.
3. Ne pas accrocher quoi que ce soit sur la barre (risque de rupture et de blessure).
4. Le parapluie ne peut pas être fermé en position inclinée.
5. Placez immédiatement le parapluie incliné droit et fermez-le en cas d'approche du vent.
6. Assurez-vous que le parapluie est placé sur une base solide et plane.
7. N'utilisez jamais le parapluie pour la protection dans les conditions météorologiques extrêmes.
8. Ne laissez jamais les enfants sans surveillance. Le parapluie n'est pas un jouet. Assurez-vous que vos enfants ne grimpent pas dessus. Cela pourrait les faire tomber!
9. Ne jamais laisser un parapluie ouvert sans surveillance.
10. Éloignez le parapluie des sources de chaleur et des flammes nues (Comme les radiateurs de jardin, les barbecues, etc.).

Utilisation prévue

Le parapluie est conçu pour un usage privé et ne convient pas à des utilisations commerciales.

Entretien ET stockage

1. Veuillez noter avant le stockage que le parapluie a été bien séché et est propre.
2. Nettoyez le parapluie avec un produit de nettoyage doux. Par la suite, séchez-le bien. Utilisez un savon doux pour enlever la saleté ainsi. N'utilisez jamais de nettoyant contenant du solvant. Ces produits vont blanchir et endommager le tissu.
3. Remarque: Pour éviter tout dommage, n'utilisez jamais de nettoyeurs alcalins ou acides ainsi que des nettoyeurs à vapeur pour nettoyer le parapluie.
4. Rangez le parapluie dans un endroit sec avec une bonne protection contre le vent et une bonne ventilation.

Déballage ET arrangement

Retirez avec soin tous les matériaux d'emballage et arrangez-les de la manière appropriée. Veillez à ne pas jeter accidentellement du matériel de montage.

IT

Caro cliente

Tenere queste istruzioni per il futuro. Se dai il prodotto a qualcuno ricordati di dare anche questo foglietto.

Speriamo che sarai soddisfatto del tuo acquisto.

Il tuo Sekey Team.**Per la tua sicurezza !**

1. Vi raccomandiamo di non utilizzare questo ombrello in tempo ventoso, piovoso o nevoso! Il prodotto potrebbe danneggiarsi. Smontare nel tempo in caso di maltempo.
2. Quando si regola la posizione dell'ombrello, nessuna persona o oggetti ulteriori possono trovarsi sotto l'ombrello.
3. Non appendere qualcosa sulla barra (pericolo di rottura e pericolo).
4. L'ombrello non può essere chiuso in posizione inclinata.
5. Impostare immediatamente l'ombrello inclinato e chiudere in caso di avvicinamento del vento.
6. Assicurarsi che l'ombrello sia impostato su una base solida e solida.
7. Non utilizzare l'ombrello per la protezione in poche settimane.
8. Non lasciare mai i bambini senza supervisione. L'ombrello non è un giocattolo. Assicurarsi che i tuoi figli non salgano su di esso.
9. Non lasciare mai un ombrello aperto senza supervisione.
10. mantenere l'ombrellone da fonti di calore e fiamme libere (come scaldabagni da giardino, barbecue, ecc.).

USO

L'ombrello è progettato per uso privato e non è adatto a scopi commerciali.

Cura e Conservazione

1. Si prega di notare prima dell'utilizzo che l'ombrello sia stato ben asciugato e sia pulito.
2. Pulire l'ombrello con un agente pulente. Successivamente, asciugarlo bene. Utilizzare sapone delicato per rimuovere anche la macchia. Non utilizzare mai detersivi contenenti solventi. Queste candeggiano il tessuto e danneggiano il tessuto.
3. Nota: Per evitare possibili danni, non usare mai detersivi alcalini o acidi così come detersivi a vapore per pulire l'ombrello.
4. Conservare l'ombrello in un luogo asciutto con buona protezione del vento e ventilazione.

Disimballaggio e Smaltimento

Rimuovere con cautela tutto il materiale di confezionamento e smaltire nel modo giusto. Fare attenzione a non buttare via accidentalmente qualsiasi materiale di montaggio.

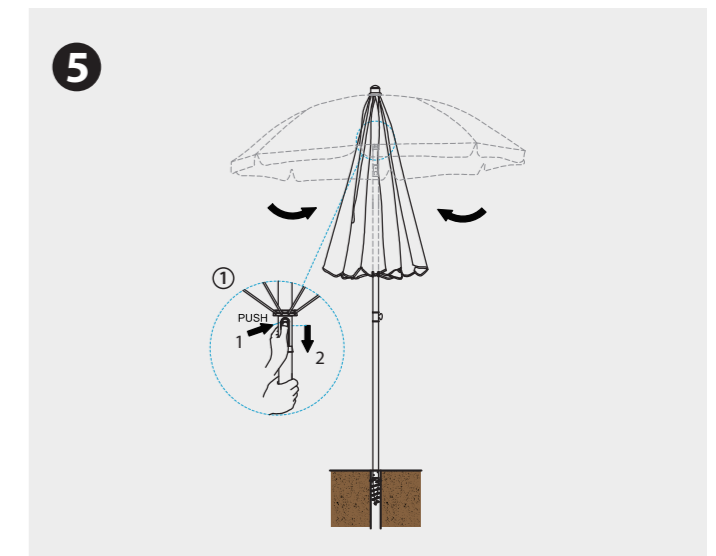
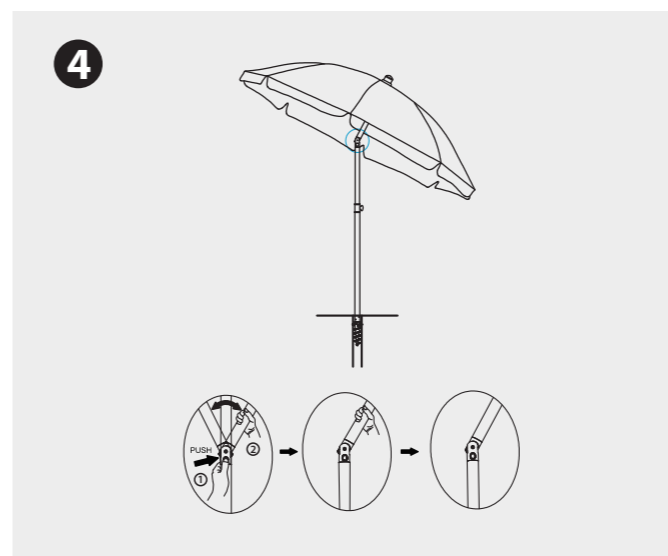
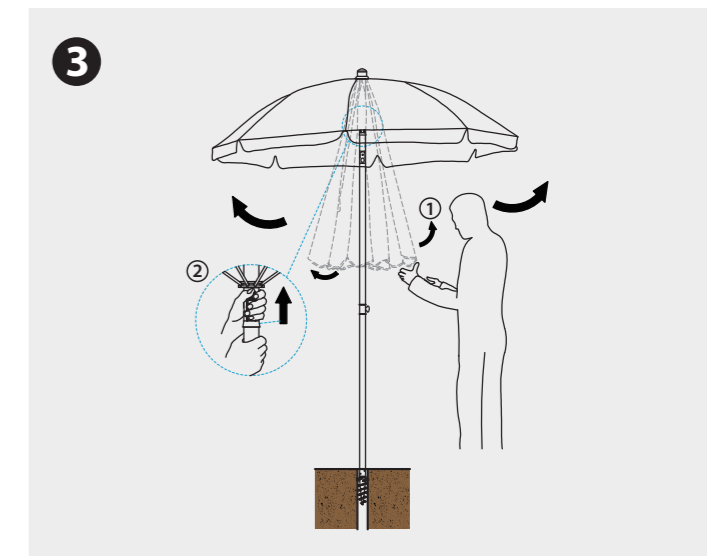
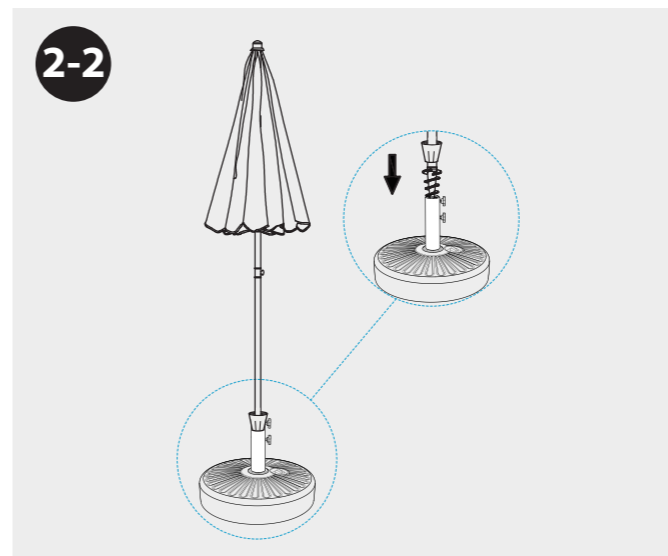
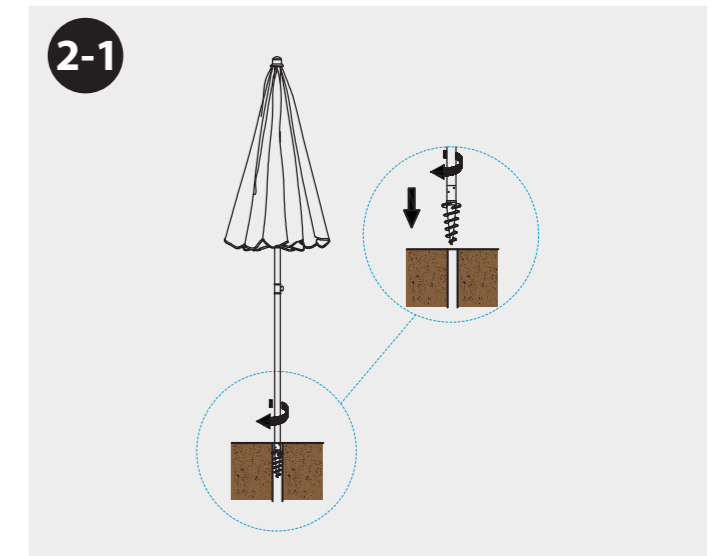
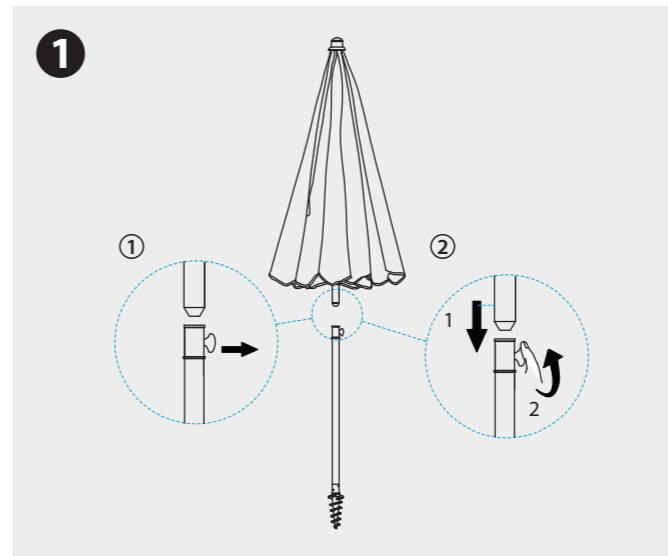

ES

Estimado cliente

Guarde estas instrucciones para su referencia futura. Si regala este producto a otra persona, recuerde entregar estas instrucciones de montaje. Esperamos que esté completamente satisfecho con su compra.

Su equipo Sekey.

Por su seguridad

1. ¡Recomendamos que no use esta sombrilla con clima ventoso, lluvioso o nevado! El producto puede dañarse. Desmontar a tiempo en caso de malas condiciones climáticas.
2. Al ajustar la posición de la sombrilla, no deben ubicarse otras personas u objetos bajo la sombrilla.
3. No cuelgue nada en la barra (peligro de roturas y lesiones).
4. La sombrilla no puede cerrarse en posición inclinada.
5. Coloque la sombrilla en posición recta y ciérrela en caso de aproximarse viento.
6. Asegúrese de que la sombrilla está en una base sólida y nivelada.
7. Nunca use la sombrilla para protección en climas severos.
8. Nunca deje a los niños sin supervisión. La sombrilla no es un juguete. Asegúrate de que sus hijos no se suban o escalen sobre ella. ¡Ellos podrían caerse!
9. Nunca deje una sombrilla abierta sin supervisión.
10. Mantenga la sombrilla alejada de fuentes de calor y llamas (Calentadores de patio o jardín, barbacoas, etc.).

Uso previsto

La sombrilla está diseñada para uso privado y no es apta para propósitos comerciales.

Cuidados y almacenamiento

1. Por favor asegúrese de que la sombrilla está seca y limpia antes de su almacenamiento.
2. Limpie la sombrilla con un agente de limpieza suave. Después de eso, séquela bien. Use jabón suave para eliminar las manchas. Nunca use limpiadores que contengan disolvente. Estos blanquean y dañan la tela.
3. Nota: Para evitar posibles daños, nunca use limpiadores alcalinos o ácidos, así como limpiadores a vapor para limpiar la sombrilla.
4. Guarde la sombrilla en un lugar seco con buena protección contra el viento y ventilación.

Desembalaje y desechos

Retire cuidadosamente todo el material de embalaje y deséchelo de manera adecuada. Tenga cuidado de no tirar accidentalmente ningún material de montaje.

